

ALZADO FRONTAL

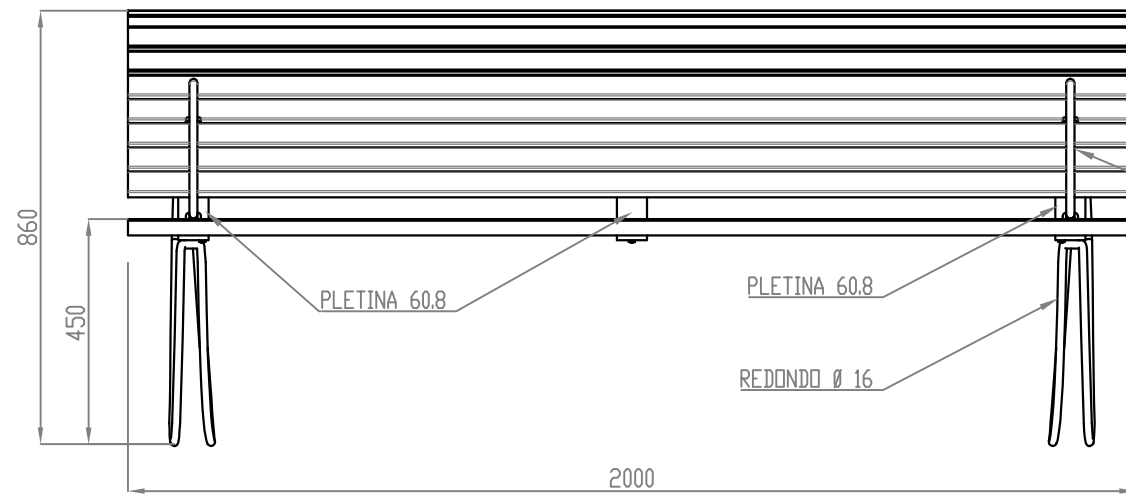
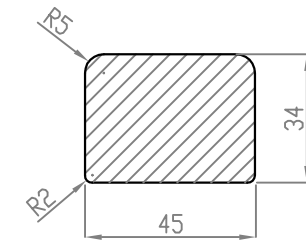
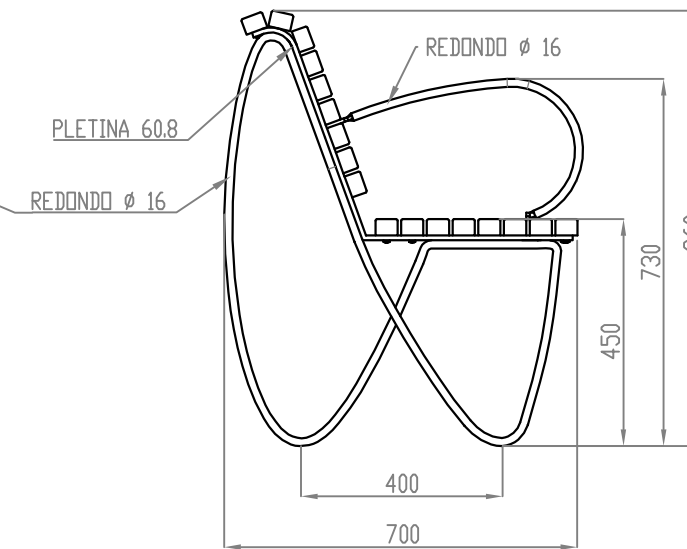
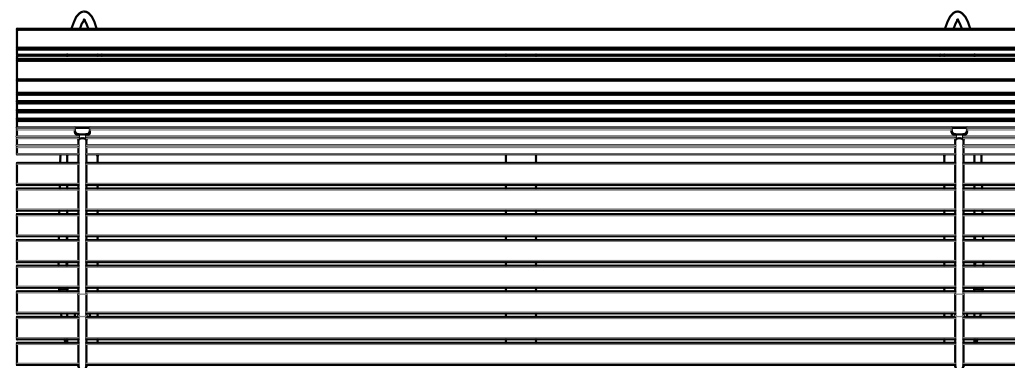

ALZADO LATERAL

SECCIÓN LISTON
ESCALA 1:2

PLANTA

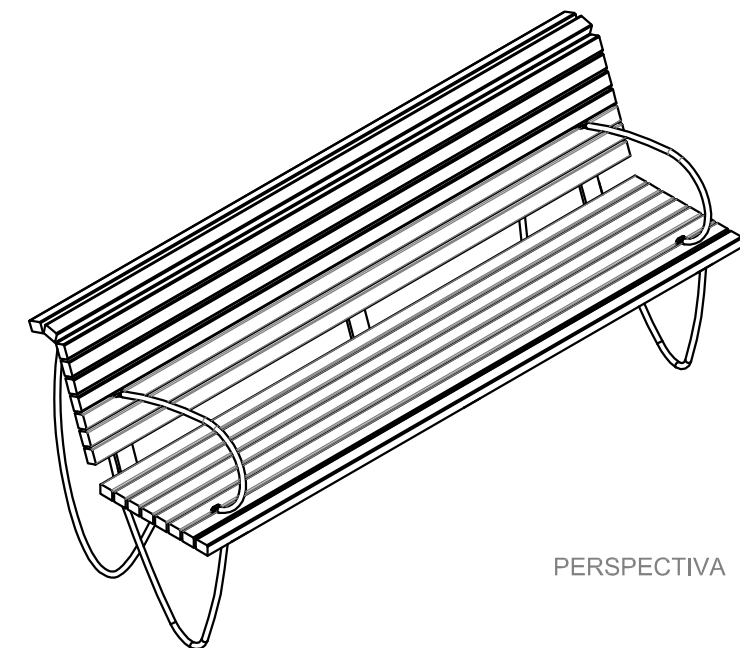

PERSPECTIVA

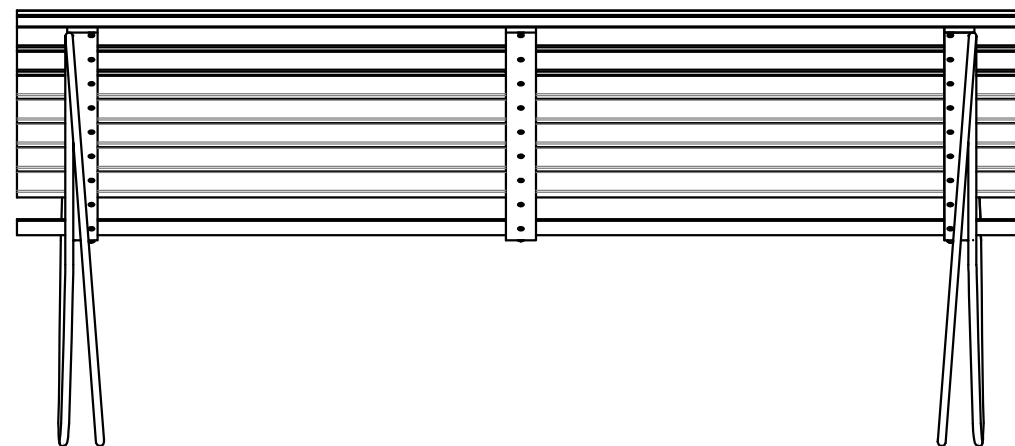

ALZADO TRASERO

MATERIALES:

ESTRUCTURA: PLETINA DE ACERO S235JR, REDONDO DE ACERO S235JR
 MADERA: FRONDOSA TROPICAL CERTIFICADA, EN UNA SOLA PIEZA POR ELEMENTO
 TORNILLERÍA DE ANCLAJE DE LISTONES: TORNILLOS TIRAFONDOS DE ACERO CINCADO
 TIPO TORX DE 7x30mm

ACABADOS:

METAL: PINTADO AL HORNO (PCTG. ARTº 48.22, CON ESMALTE DE POLIÉSTER PARA
 INTEMPERIE PARA ATMÓSFERA COSTERA, COLOR RAL 7024 Y RAL 9005.
 ESPESOR MÍNIMO 60 MICRAS.

MADERA: TRATAMIENTO EN AUTOCLAVE TIPO VAC-VAC CON PRODUCTO ORGÁNICO
 COLOIDAL DE PORO ABIERTO, ANTIFOTODEGRADANTE Y TRANSPARENTE

COLOCACIÓN:

ANCLAJE A DADO DE CIMENTACIÓN DE 30 x 30 cm MEDIANTE PERNOS DE ACERO Y TACO
 QUÍMICO BASE EPOXI